



**MER-BA**  
**MAKİNA**

[www.merbamakina.com.tr](http://www.merbamakina.com.tr)

+90 (324) 235 55 27

[merba@merbamakina.com.tr](mailto:merba@merbamakina.com.tr)

Çilek Mah. 6397 Sk. No:7  
(Tirmil Sanayi Mevki) Akdeniz/MERSİN

[www.merbamakina.com.tr](http://www.merbamakina.com.tr)



<b>HAKKIMIZDA</b> About Us .....	1
<b>ELEK GRUBU</b> Sieve Group .....	3
<b>Katlı Elekler</b> Layered Sieves	
<b>Çöp Sasörü</b> Cleaning Purifier	
<b>Orta Boy Boylama Eleği</b> Medium Size Sieve	
<b>Vibro Elek</b> Vibro Sieve	
<b>Döner Elek</b> Rotary Sieve	
<b>Alttan Tahrikli Ön Eleme Makinası</b> Bottom Driven Screening Machine	
<b>TEMİZLEME GRUBU</b> Cleaning Group .....	13z
<b>Kapalı Hafif Tane Ayırıcı</b> Closed Light Grain Separator	
<b>5 Fanlı Hafif Tane Ayırıcı</b> 5 Fan Light Grain Separator	
<b>6 Fanlı Hafif Tane Ayırıcı</b> 6 Fan Light Grain Separator	
<b>Triyör</b> Trieur	
<b>Taş Ayırıcı</b> Stone Separator	
<b>ÖĞÜTME GRUBU</b> Grinding Group .....	23
<b>Dikey Kabuk Soyucu</b> Vertical Huller	
<b>Yatay Kabuk Soyucu</b> Horizontal Huller	
<b>ANALİZ GRUBU</b> Analysis Group .....	29
<b>Analiz Değirmeni</b> Analysis Mill	
<b>Analiz Eleği</b> Analysis Sieve	
<b>AKTARMA GRUBU</b> Transfer Group .....	33
<b>Elevatörler</b> Elevators	
<b>Konveyör Bands</b> Conveyor Bands	
<b>Gelberi</b> Fire Rake	
<b>Helezonlar</b> Spiral Helezons	
<b>ASPIRASYON GRUBU</b> Aspiration Group .....	41
<b>Hava Tarar</b> Air Scan	
<b>Hava Kanalı</b> Air Duct	
<b>Santifriş Fanlar</b> Centrifugal Fans	
<b>Siklon</b> Cyclone	
<b>Süper Siklon</b> Super Cyclone	
<b>Mono Siklon</b> Mono Cyclone	
<b>Jet Filtre</b> Jet Filter	
<b>Blower</b> Blower	
<b>DEPOLAMA GRUBU</b> Storage Group .....	49
<b>Makina Entegre Bunkerler</b> Machine Integrated Hoppers	
<b>Silo</b> Silo	
<b>PAKETLEME GRUBU</b> Packaging Group .....	53
<b>Mekanik Kantar</b> Mechanical Packing	
<b>Mekanik Kantar Takımı</b> Mechanical Packing Unit	
<b>Elektronik Kantar</b> Electronical Packing	
<b>Randıman Kantarı</b> Extraction Rate Scale	
<b>YEDEK PARÇALAR</b> Spare Parts .....	59

**MER-BA MAKİNA ailesi olarak, siz değerli müşterilerimiz için zamanı yakalayan projeler üretmek ve sizlere daima en iyi hizmeti sunmak için tüm gücümüz ve yeniliklerimizle yanınızdayız.**

1999 yılından beri Mersin'de 3000m2 alanda Mer-Ba Makina olarak faaliyettediriz. Bakliyat, kırmızı mercimek, baharat, bulgur, çeltik; eleme, temizleme ve paketleme sistemleri konusunda yurt içi ve yurt dışında başarılı yatırımlara öncülük etmeye devam ediyoruz. İlk Hafif Tane Ayırma Modelleri, İlk Ekonomik Mekanik Kantar ve ilk Bakliyat Analiz Makinalarını sektöre kazandırdığımız gibi günümüzde de teknolojiyi yakından takip ederek çalışmalarımızı sürdürüyoruz. Zamanında, sorunsuz, kaliteli ve uzun ömürlü projeler ile çözüm ortaklıkları yapmayı hedef ediniyoruz. Uzun vadeli başarılı yatırımları amaçlayıp müşteri memnuniyetini birinci önceliğimiz sayıyoruz. Faaliyet gösterdiğimiz her firmaya sadece satış sırasında değil, satış sonrası oluşabilecek arıza ve bakım konusunda da teknik ekibimizle yanınızda olduğumuzun güvencesini veriyoruz.

**As the MER-BA MAKİNA family, we are with you with all our might and innovations to produce projects that get up to date for you, our valued customers, and to always provide you with the best service.**

Operating as Mer-Ba Makina since 1999 in an area of 3000m2 in Mersin. Leading successful domestic and international investments in pulses, red lentils, spices, bulgur, paddy, as well as sieving, cleaning and packaging systems. The company who brought the first Light Grain Separation Models, the First Economic Mechanical Scale and the First Pulse Analysis Machines to the sector, and continue these studies by closely following the technology today. Aiming to establish solution partnerships with timely, trouble-free, high quality and long-lasting projects as well as long-term successful investments and to take customer satisfaction as the first priority. Every company we work with is assured that we stand with them through our technical team, not only during sales but also in case of malfunctions and maintenance that may occur after sales.

# ELEK GRUBU

Katlı Elekler

Çöp Sasörü

Orta Boy Boylama Eleği

Vibro Elek

Döner Elek

Altan Tahrikli Ön Eleme Makinası

# SIEVE GROUP

Layer Sieves

Cleaning Purifier

Medium Size Sieve

Vibro Sieve

Rotary Sieve

Bottom Driven Screening Machine



**3 KATLI ELEK**  
3 LAYER SIEVE **MD-1068E**

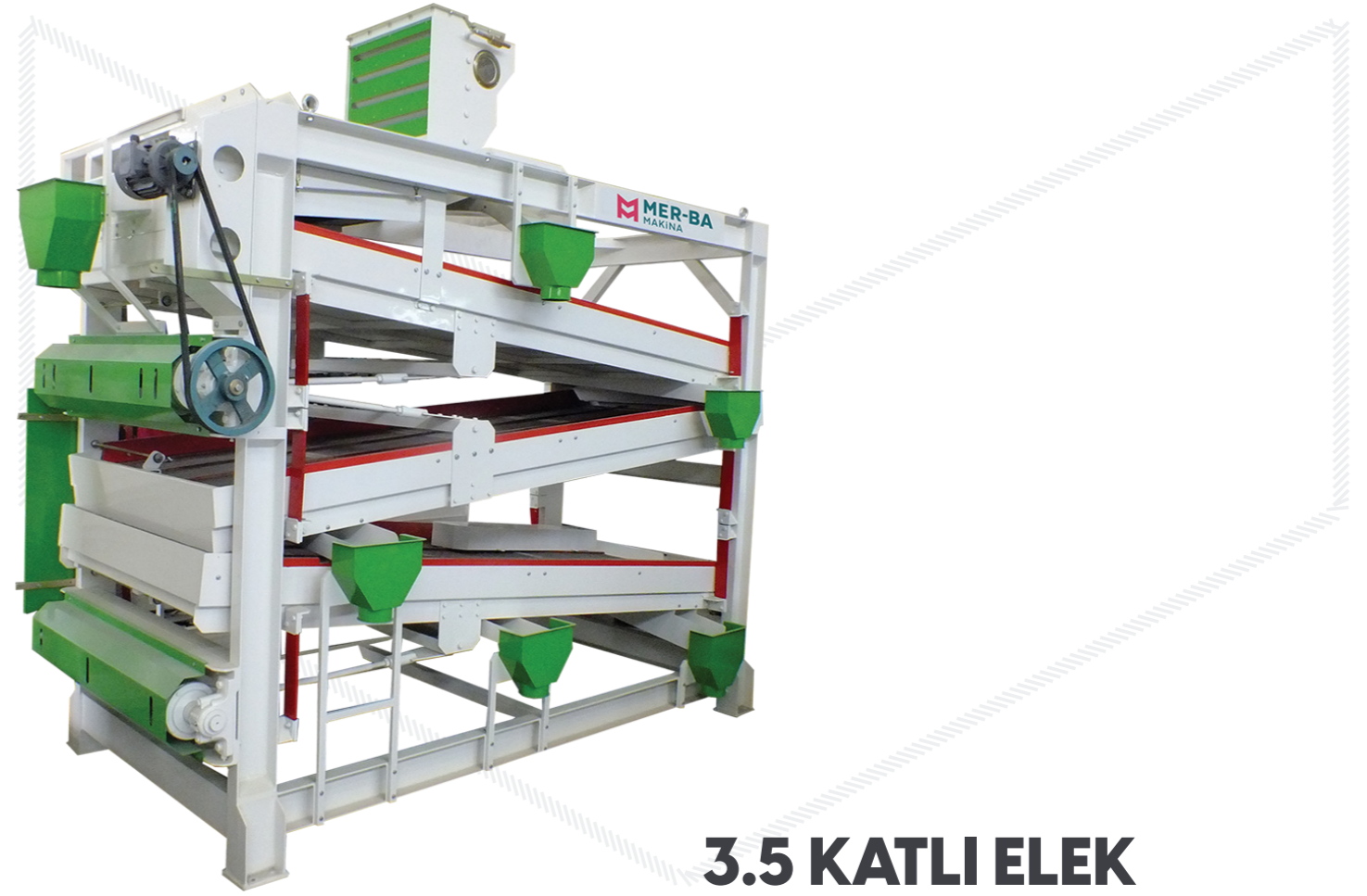

**3.5 KATLI ELEK**  
3.5 LAYER SIEVE **MD-1067E**

## KATLI ELEKLER LAYER SIEVES

Katlı elekler, ürünü boylama ve temizleme işlevi görür. Kapasite ve işlenen ürünlere göre değiştirilebilir, elek sistemi makinanın kullanımında kolaylık sağlar. Kat sayısı, tekne sayısı veya vakumlu vakumsuz olarak farklı çeşitlerde üretilip maximum verim sağlanır. Tercihe bağlı olarak mobil de üretilebilir. Kuru taneli tüm tarım ürünlerinde kullanılabilir.

Layer sieves grade and clean the product. The sieve system that can be adjusted according to the capacity and processed products enables the use of the machine. It is produced in different types as the number of floors, the number of troughs or with vacuum and without vacuum, thus, maximum efficiency is provided. Optionally, it can also be produced mobile. It can be used in all dry grain agricultural products.



**4 KATLI ELEK**  
4 LAYER SIEVE **MD-1042Z**

# ÇÖP ŞASÖRÜ CLEANING PURIFIER

MD-1048Z

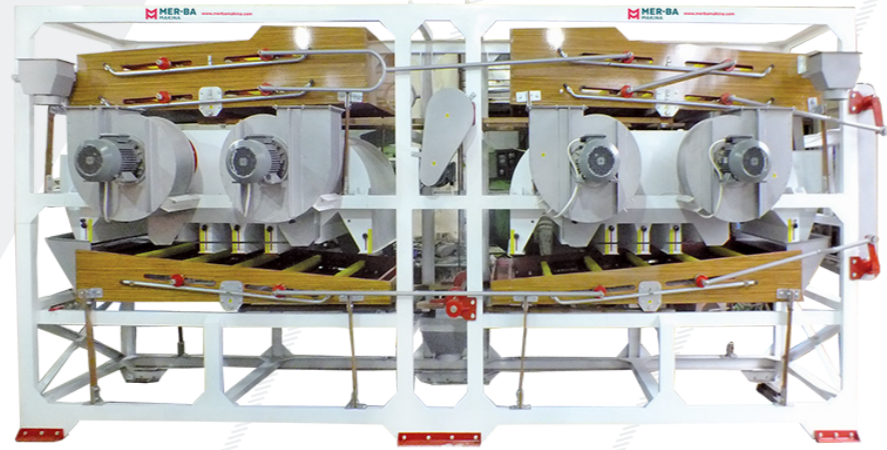

Kapasite ve verimliliği arttırmak için kullanılan bu makinada iri taneli yabancı maddelerden (ot,saman vb.) tozlara kadar aşama aşama temizlik sağlar.

Elek sistemi ile ön temizleme, temizleme veya öğütmeye hazırlık işlevi görürken üzerine entegre edilen emiş fanları ile ürünün içindeki tozları temizler. Sonucunda çıkan ürün işlemeye hazır maksimum verim sağlar.

Temizlenmesi güç, küçük tanelerden iri bakliyat tanelerine kadar bütün tarım ürünlerinde kullanılabilir.

This machine, which is used to increase capacity and efficiency, provides step-by-step cleaning in a wide range from coarse-grained foreign materials (grass, straw, etc.) to dust. Thanks to the sieve system, it not only functions as a pre-cleaning, cleaning or preparation for grinding, but also cleans the dust inside the product with the suction fans integrated on it. The resulting product, ready for processing, provides maximum yield. It can be used in a wide range of agricultural products from small grains that are difficult to clean to large pulses.

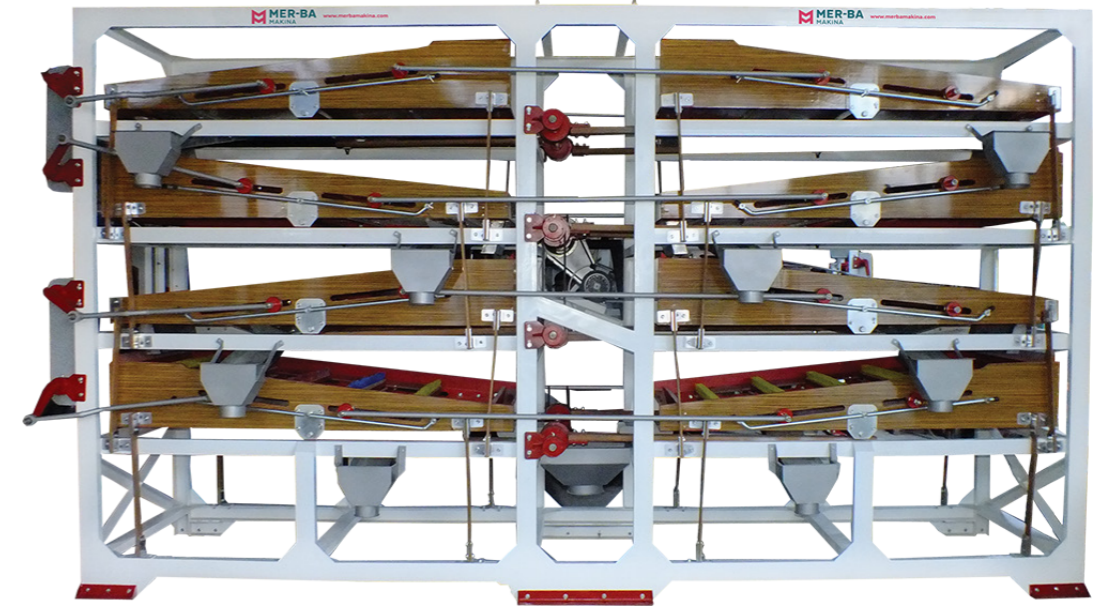

# ORTA BOY BOYLAMA ELEĞİ

MD-1049Z

Ön temizleme, detaylı temizleme ve boylama işlevlerini bir arada yapar. Kapasite ve işlenen ürünlere göre değiştirilebilir elek sistemi makinanın kullanımında kolaylık sağlar. Tercihe bağlı olarak mobil de üretilebilir. Kuru taneli tüm tarım ürünlerinde kullanılabilir.

# MEDIUM SIZE SIEVE

It performs pre-cleaning, detailed cleaning and grading functions together. The machine is easy to use thanks to the sieve system that can be adjusted according to the capacity and the products being processed. Optionally, it can also be produced mobile. It can be used in all dry grain agricultural products.

# VİBRO ELEK

## VİBRO SIEVE

MD-1071V



Vibrasyonlu elek teknolojisi ve farklı elek genişlikleri yardımı ile ürünleri tane boyutuna göre ayırmaya ve yabancı cisimlerden arındırmaya, aynı granül büyüklüğünde malzemelerin prosese girmesine yardımcı olur. Vibro elekler genel olarak güçlü konstrüksiyon yapısı olan ve maksimum eleme yapan makinelerdir. Vibro motorlarla titreşim hareketi sağlanan elek, giren ürünün istenildiği şekilde sınıflandırılmasını sağlar.

Thanks to vibrating sieve technology and different sieve widths, it allows to separate products according to grain size and purify them from foreign objects and to enter the same granule size materials into the process. Vibro sieves are machines with a strong construction structure and maximum sieving. The vibration movement of the sieve is provided by vibro motors. It ensures that the incoming product is classified as desired.

Model	Width mm	Length mm	Height mm	Capacity kg/hr	Motor kw	Net Weight kg
M-D1069V	1.200	1.500	1.370	2.000	2x0.25	400
M-D1070V	1.600	2.520	1.380	5.000	2x0.25	540
M-D1071V	2.200	2.520	1.420	10.000	2x0.55	850
M-D1072V	1.200	1.840	1.450	2.000	2x0.25	500
M-D1073V	1.600	2.830	1.660	5.000	2x0.25	640
M-D1074V	2.200	2.830	1.700	10.000	2x0.55	1.000



# ALTAN TAHRİKLİ ÖN ELEME MAKİNASI

## BOTTOM DRIVEN SCREENING MACHINE

MD-1072V

Fabrikalarda ön temizleme ve temizleme ünitelerinde kullanılır. Serbest salınım sistemi ile çalışan makine dairesel hareket yapmak sureti ile ürün içerisindeki, üründen büyük ve küçük (saman çöpü, başak, ot tohumu, toz, v.b) yabancı maddeleri eleyerek tasnif eder.

It is used in pre-cleaning and cleaning units in plants. The machine, which works with the free oscillation system, sifts and classifies foreign materials larger and smaller than the product (straw, spike, hayseed, dust, etc.) in the product by making circular movements.



## DÖNER ELEK ROTARY SIEVE MD-10470

Döner elekler, içerisine yerleştirilmiş belirli ebatlarda delikleri olan bir tamburun döndürülmesi ile içerisine atılan atığı çeşitli ölçülerde ayıklayan makinelerdir. Bu sayede istenilen ebatlardaki malzemeleri ayırma işlemi gerçekleştirilmektedir. Kapasiteye ve ihtiyaca göre çeşitli boylarda üretilebilir.

Rotary sieves are machines that sort the waste thrown into it in various sizes by rotating a drum with holes of certain sizes placed inside it. In this way, it is possible to separate materials in desired sizes. It can be produced in various sizes according to the capacity and need.



MER-BA follows

# INNOVATION AND TECHNOLOGY

*MER-BA yenilik ve teknolojiyi takip eder.*



# TEMİZLEME GRUBU

# CLEANING GROUP

Kapalı Hafif Tane Ayırıcı

Closed Gravity Separator

5 Fanlı Hafif Tane Ayırıcı

5 Fan Gravity Separator

6 Fanlı Hafif Tane Ayırıcı

6 Fan Gravity Separator

Triyör

Trieur

Taş Ayırıcı

Stone Separator

# KAPALI HAFİF TANE AYIRICI

## CLOSED GRAVITY SEPERATOR

### MD-1105H

MERBA Tipi yeni kapalı Hafif Tane Ayırıcı, daha önceden boylanmış olan ürünlerin arasındaki hafif taneli (cılız, zarar görmüş, nemini kaybetmiş ve içi boş taneler) yabancı maddeleri ayrıştırmak için kullanılır. Temizlemeden çıkan ürün hafif tane ayırma makinasından geçirilerek ürün kalitesi artırılır. Hafif tane grubuna kıyasla, dışarıya toz atmaz. Hava beslemesi kendi içindedir. Tüm tarım ürünlerinde ürün verimliliği açısından kullanımı tavsiye edilirken susam ve buğday türü ürünlerde oldukça etkili çalışır.

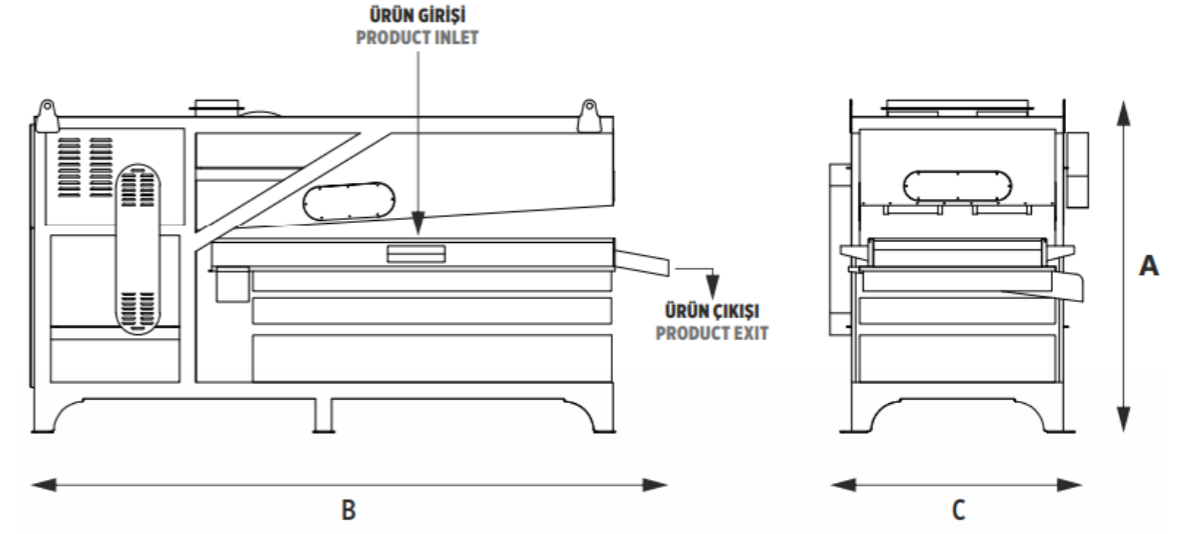

Model	Ölçüler Dimensions (mm)			Motor Motor (kw)	Kapasite Capacity (t/h)	Fan Motoru Motor (kw)	Ağırlık Weight (kg)	Eleme Alanı Sieve Area
	A	B	C					
MD-1105H	2000	3950	1650	1,5	4-5	11x2	-2110	6,60 m <sup>2</sup> 13,00 m <sup>2</sup>
MD-1106H	2000	4150	1600	1,5	8-10	15x2	-2350	



The MERBA Type new closed Gravity Separator is used in order to separate light grained foreign materials (weak, damaged, dehumidified and hollow grains) among previously graded products. The product coming out of the cleaning process is passed through the gravity separation machine, thus increasing the product quality. Compared to the gravity group, it does not throw dust out. The air supply is in itself. It is recommended to be used in all agricultural products in terms of product efficiency, and it works very effectively especially in sesame and wheat type products.

# 5 FANLI HAFİF TANE AYIRICI

## 5 FAN GRAVITY SEPERATOR

M-D1061H

5 Fanlı Hafif Tane Ayırıcı, daha önceden boylanmış olan ürünlerin arasındaki hafif taneli (cılız, zarar görmüş, nemini kaybetmiş ve içi boş taneler) yabancı maddeleri ayırtmak için kullanılır. Temizlemeden çıkan ürün hafif tane ayırma makinasından geçirilerek ürün kalitesi arttırılır. Tüm tarım ürünlerinde ürün verimliliği açısından kullanımı tavsiye edilir.

The Gravity Separator with 5 fans is used to separate foreign materials (weak, damaged, dehumidified and hollow grains) that have previously been graded. The product coming out of the cleaning process is passed through the gravity separation machine, thus increasing the product quality. It is recommended to be used in all agricultural products in terms of product efficiency.

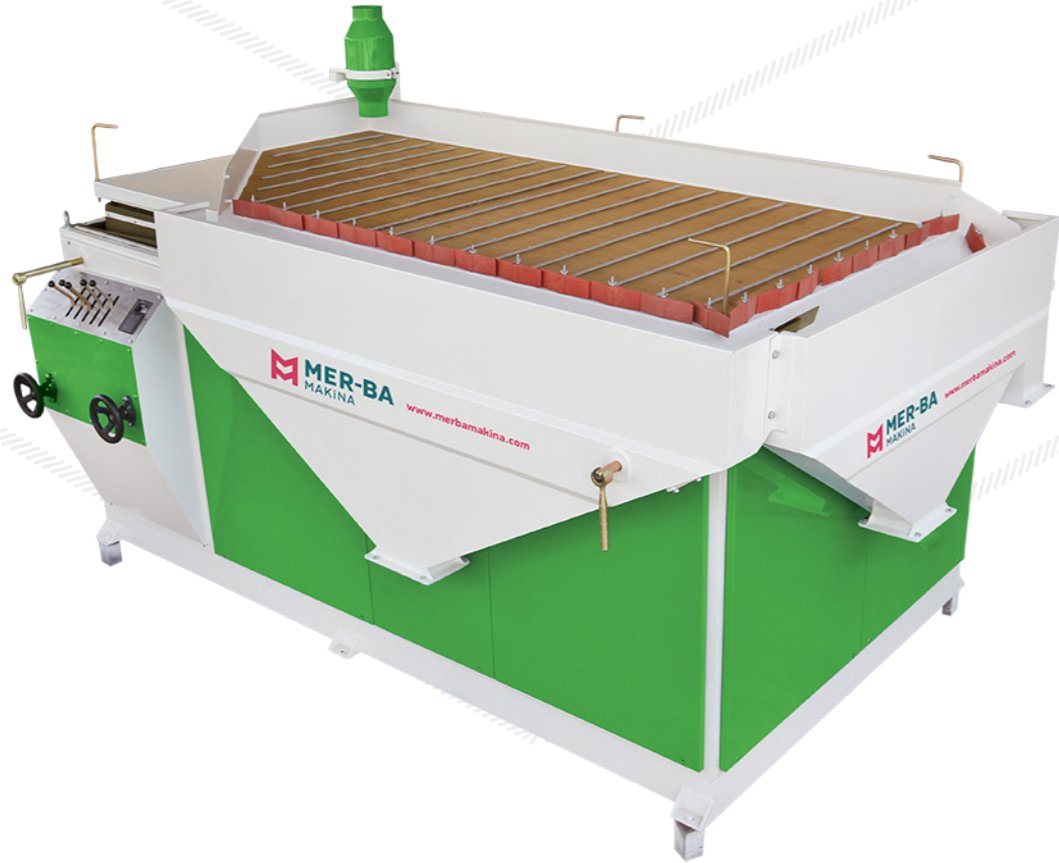

Model Type	Kapasite Capacity	Güç Power	Eleme Sahası Screening Area	Ölçüler Dimensions (mm)		
	t/sa. - t/h	ΣKW	m <sup>2</sup>	A	B	C
MD-1060H	3,5	6,0	2,42	2550	1500	1850
MD-1061H	5	12,5	3,78	3070	1950	2100
MD-1062H	10	16,5	5,67	3850	2000	2550

# 6 FANLI HAFİF TANE AYIRICI M-D1062H

6 fanlı Hafif Tane Ayırıcı, daha önceden boylanmış olan ürünlerin arasındaki hafif taneli (cılız, zarar görmüş, nemini kaybetmiş ve içi boş taneler) yabancı maddeleri ayırtmak için kullanılır. Temizlemeden çıkan ürün hafif tane ayırma makinasından geçirilerek ürün kalitesi arttırılır. Tüm tarım ürünlerinde ürün verimliliği açısından kullanımı tavsiye edilir.

## 6 FAN GRAVITY SEPERATOR

The Gravity Separator with 6 fans is used to separate light grained foreign materials (weak, damaged, dehumidified and hollow grains) among previously graded products. The product coming out of the cleaning process is passed through the light grain separation machine, thus increasing the product quality. It is recommended to be used in all agricultural products in terms of product efficiency.

# TRİYÖR TRIEUR

## MD-10750

Triyörler ürünü boy farkına göre ayırma prensibi ile çalışır. Tanelerin dönerek hareket eden sac üzerindeki yuvalara girmesiyle ürünü standartlaştırır. İhtiyac duyulan kapasiteye göre triyör sistemler arttırılabilir ve azaltılabilir.

Trieurs work with the principle of separating the product based on the length difference. It standardizes the product as the grains enter the slots on the rotating sheet metal. Trieur systems can be increased or decreased according to the needed capacity.



# TAŞ AYIRICI STONE SEPERATOR

## MD-1064T

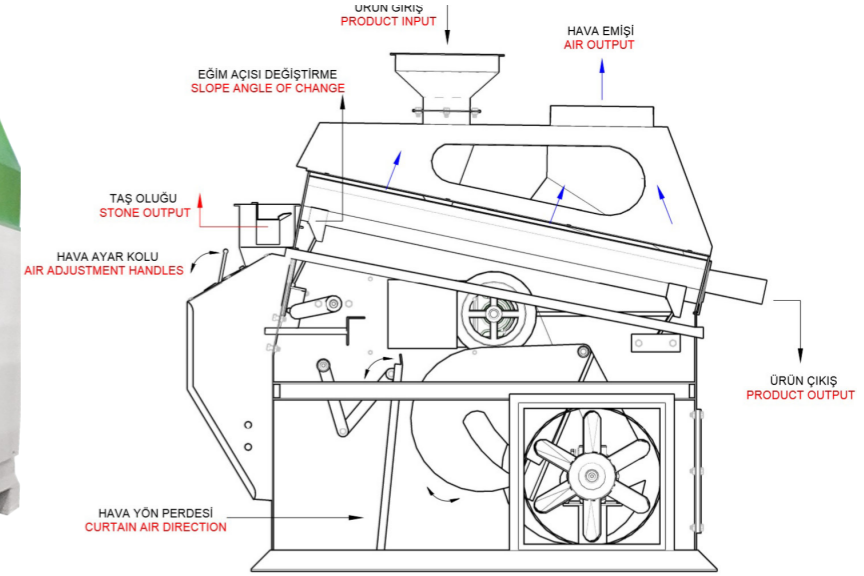

Model	Ölçüler Dimensions (mm)			Motor Motor (kw)	Kapasite Capacity (t/h)	Ağırlık Weight (kg)	Sevk Alanı Transfer Area
	A	B	C				
MD-10750 75-300	1300	4200	1100	2,2	-4,5	950	4,60 m <sup>2</sup> 6 m <sup>3</sup>
MD-10750 75-250	1300	3700	1100	2,2	-3,7	840	4,00 m <sup>2</sup> 5,3 m <sup>3</sup>
MD-10760 75-300-2	2150	4200	1100	2,2x2	-9,0	1890	4,60 m <sup>2</sup> 10 m <sup>3</sup>
MD-10760 75-250-2	2150	3700	1100	2,2x2	-7,0	1680	4,00 m <sup>2</sup> 9 m <sup>3</sup>
MD-10770 75-300-3	3350	4200	1100	2,2x3	Buğday Wheat -8,0 Mercimek Lentil -9,0	2840	4,60 m <sup>2</sup> 15,50 m <sup>3</sup>
MD-10770 75-250-3	3350	3700	1100	2,2x3	Buğday Wheat -6,0 Mercimek Lentil -7,0	2520	4,10 m <sup>2</sup> 13,70 m <sup>3</sup>

Model Type	Kapasite Capacity	Güç Power	Eleme Sahası Screening Area	Ölçüler Dimensions (mm)		
	t/sa. - t/h	ΣKW	m <sup>2</sup>	A	B	C
MD-1063T	5	2,2	0,95	1670	1325	1510
MD-1064T	10	7	1,38	1852	1402	2000

Taş ayırma makinaları fabrikalarda ürünün içindeki taş, metal, cam ve tihjhjuuhboprak gibi özgül ağırlığı üründen farklı olan malzemelerin ayrılmasında kullanılır. Özellikle kuru sistem temizleme ünitelerinin vazgeçilmez makinasıdır. Kapasite ihtiyacına göre farklı tip ve boyutta

Stone separators are used in plants in order to separate materials such as stone, metal, glass and soil, which has different specific gravity, from the product. It is an essential machine particularly for dry system cleaning units. It can be produced in different types and sizes according to the capacity need.



**MER-BA is...**

*RELIABLE*

**MER-BA güvenilirdir.**

# ÖĞÜTME GRUBU

Dikey Kabuk Soyucu

Yatay Kabuk Soyucu

# GRINDING GROUP

Vertical Huller

Horizontal Huller

# DİKEY KABUK SOYUCU

## VERTICAL HULLER

**MD-1053D**

Dikey kabuk soyucular işlenen üründe kabuk soyma görevini yapar. Üzerine entegre bunkerindeki taneler hava basıncı ve yer çekimi sayesinde aşağı doğru yönelir ve taşlara ulaşır. Burada soyulan kabuklar elek gözeneklerinden vakumlama yöntemiyle dışarı alınır. Taşlar arasındaki mesafe ayarlanabilir olduğundan gerekli görülen tüm tarım ürünlerinde kullanılabilir.

Vertical hullers are used to hull the processed product. With the help of the air pressure and gravity, the grains in the integrated bunker are directed downwards and reach the stones. By vacuuming method, here, the hulled shells are taken out from the sieve pores. Since the distance between the stones is adjustable, it can be used in all agricultural products deemed necessary.



Model Type	Kapasite Capacity	Güç Power	Taş Stone	Ölçüler Dimensions (mm)		
	t/sa. - t/h	ΣKW	ADT	A	B	C
MD-1053D	1,75	7,5	5	1180	770	2230

# YATAY KABUK SOYUCU

## HORIZONTAL HULLER

**MD-1055D**

Bilinen en eski kabuk soyma yöntemidir. Ürünü paralel iki taş arasındaki sürtünme sayesinde soyar. Dolum haznesinden hareket eden ürün, soyucu taşlar ile delikli sac arasında ilerler. Bu sırada soyulan ürünün kabuğu ve küçük parçaları fan yardımıyla emilerek dışarı atılır. Taşlar arasındaki mesafe ayarlanabilir olduğundan gerekli görülen tüm tarım ürünlerinde kullanılabilir.

It is the oldest known hulling method. It peels the product thanks to the friction between two parallel stones. The product, moving from the filling chamber, advances between the peeling stones and the perforated sheet. Meanwhile, the peel and small parts of the peeled product are sucked out with the help of a fan. Since the distance between the stones is adjustable, it can be used in all agricultural products deemed necessary.



Model Type	Kapasite Capacity	Güç Power	Taş Stone	Ölçüler Dimensions (mm)		
	t/sa. - t/h	ΣKW	ADT	A	B	C
MD-1055D	1	7,5	2	1350	1020	1785

MER-BA is...

# SOLUTION ORIENTED

MER-BA çözüm odaklıdır.



# ANALİZ GRUBU

Analiz Değirmeni

Analiz Eleği

# ANALYSIS GROUP

Analysis Mill

Analysis Sieve

# ANALİZ DEĞİRMENİ

## ANALYSIS MILL

MD-1056A

Analiz değirmeni natürel ürünü soyma görevi yaparak ürünün kalitesi, büyüklüğü vs. gibi değerleri tanımlamada çok önemli bir yer tutmaktadır. Bu sayede satın alınan ürünün ne kadar sağlıklı ve temiz olduğu anında saptanabilir. Portatif yapısı dolayısıyla kullanım rahatlığı sunar. Tesis ve fabrikaların olmazsa olmaz ekipmanlarından birisidir.

The analysis mill plays a very key role in defining the quality, size, etc. of the product by performing the task of peeling the natural product. In this way, how healthy and clean the purchased product can be determined instantly. It offers ease of use due to its portable structure. It is one of the indispensable equipment of plants and factories.



# ANALİZ ELEĞİ

## ANALYSIS SIEVE

MD-1057A

Analiz Eleği, ürünü yabancı maddelerden temizlemek ve boylama görevi yaparak ürünün kalitesi, büyüklüğü vs. gibi değerleri tanımlamada çok önemli bir yer tutmaktadır. Bu sayede satın alınan ürünün ne kadar sağlıklı ve temiz olduğu anında saptanabilir. Portatif yapısı dolayısıyla kullanım rahatlığı sunar. Tesis ve fabrikaların olmazsa olmaz ekipmanlarından birisidir.

Analiz Eleği, ürünü yabancı maddelerden temizlemek ve boylama görevi yaparak ürünün kalitesi, büyüklüğü vs. gibi değerleri tanımlamada çok önemli bir yer tutmaktadır. Bu sayede satın alınan ürünün ne kadar sağlıklı ve temiz olduğu anında saptanabilir. Portatif yapısı dolayısıyla kullanım rahatlığı sunar. Tesis ve fabrikaların olmazsa olmaz ekipmanlarından birisidir.

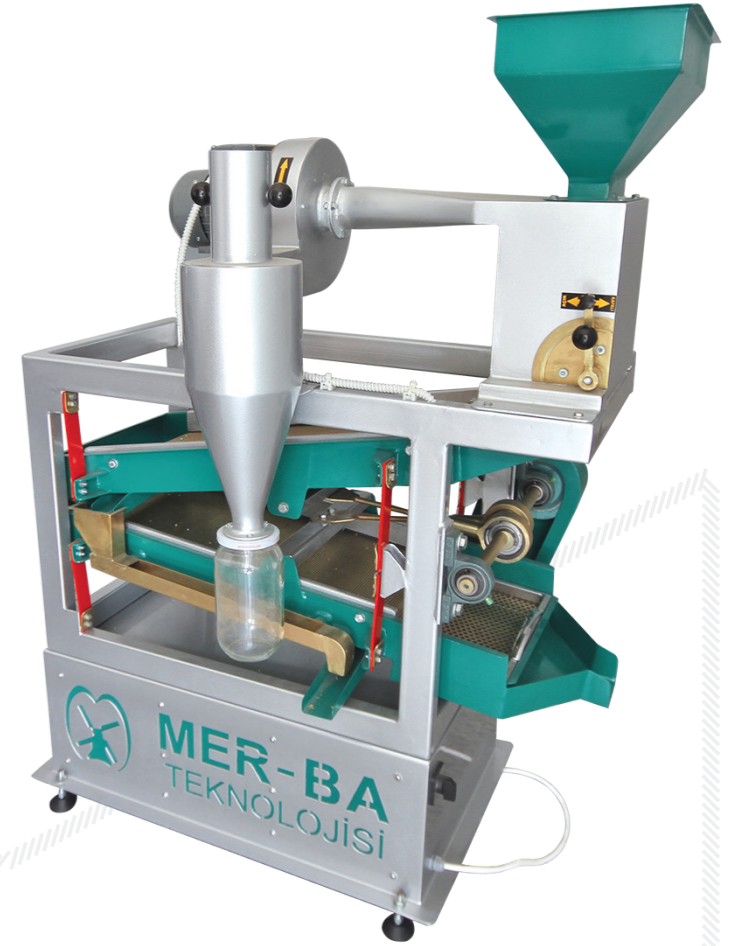

# AKTARMA GRUBU

**Elevatörler**

**Konveyör Bantlar** *Yükleme, Seçme ve Palet Bantlar*

**Gelberi**

**Helezonlar** *Düz ve Tüp Helezon*

# TRANSFER GROUP

**Elevators**

**Conveyor Bands** *Loading, Selection and Palette Bands*

**Product Transfer Machine**

**Spiral Helezons** *Straight and Tube Heel*

# ELEVATÖRLER

## ELEVATORS

Tüm tarım ürünlerini dikeyde ve yatayda taşınmasını sağlayan makinelerdir. Dolum haznesindeki materyalleri kayış-kova sistemiyle iletmektedir. En önemli özelliği taşıdığı ürüne hiçbir zarar vermemesidir. İstenilen mesafe ve yüksekliğe toleransı yüksektir. Farklı ihtiyaçlar için değişik tiplerde üretilebilir.

These are the machines used in transporting all agricultural products vertically and horizontally. It conveys the materials in the filling chamber with the belt-bucket system. The most prominent feature is that it is harmless to the product it carries. It has a high tolerance to the required distance and height. It can be produced in different types for different needs.



**Elevatör  
MD-1048E**

**Zincirli Dikey  
Z Elevatör  
MD-10521Z**



**Zincirli Yatay  
Z Elevatör  
MD-1052Z**



**Kayıklı  
Z Elevatör  
MD-1047Z**

Model Type	Kapasite Capacity	Güç Power	Devir Rotation	Ölçüler Dimensions (mm)		
	t/sa. - t/h	ΣKW	d/dk - rpm	A	B	C
MD-1047Z	5	1,5	60	1440	680	6000
MD-1048Z	5	X	100	975	260	X
MD-1051Z	5	1,5	32	1900	450	5000
MD-1052Z	4	0,75	32	1900	450	5000

# KONVEYÖR BANTLAR

## CONVEYOR BANDS

### YÜKLEME BANDI

#### LOADING BAND

##### M-D1089B



Çuvallanmış ya da dökme ürünü kamyonu yüklemeye ve indirmeye yarayan bir makinedir. Hafif ve kompakt yapısı sayesinde rahat taşınabilme özelliğine sahiptir. Yüksekliği ayarlanabilir. Yükseklik ayarı manuel ve otomatik olarak iki çeşittir. Makine üst kısmının uzun tutulması halinde konteyner yükleme ve indirmelerinde kullanılabilir.

It is a machine used to load and unload bagged or bulk product onto a truck. Due to its light and compact structure, it can be carried easily. Height is adjustable. There are two kinds of height adjustment, manual and automatic. If the upper part of the machine is kept long, it can be used for container loading and unloading.

### SEÇME BANDI

#### SELECTION BAND

##### M-D1094B

Çeşitli aşamalardan geçerek temizlenmiş olan ürün, içerisindeki bulundurduğu rengi bozuk olan taneleri ayıklamak için kullanılır. Sortex makinesinin kullanılmadığı tesislerde uygulanır. Sortex makinesinden sonra en son kontrol olarak da uygulamaları mevcuttur.

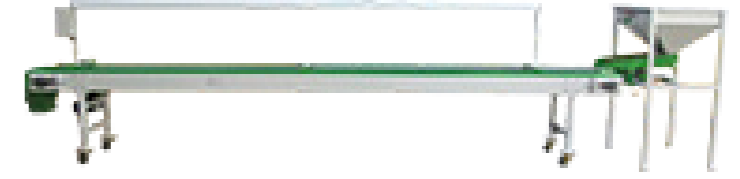

It is used to remove the discoloured grains in the product that is cleaned after going through various stages. It is applied in facilities where Sortex machine is not used. There are also applications as "last control" after the Sortex machine.

### PALET BANDI

#### PALETTE BAND

##### M-D1088B

Makineler veya silo-makine arası ürün aktarmada kullanılan ekipmandır. Bu makinalar sayesinde zaman ve işçilik giderlerinde büyük tasarruf sağlanır. İstenilen ölçüye göre üretilebilir.



This is the equipment used in product transfer between machines or silo-machine. With these machines, huge savings are achieved in time and labour costs. It can be produced according to the desired size.

### GELBERİ

#### PRODUCT TRANSFER MACHINE

##### M-D1097G

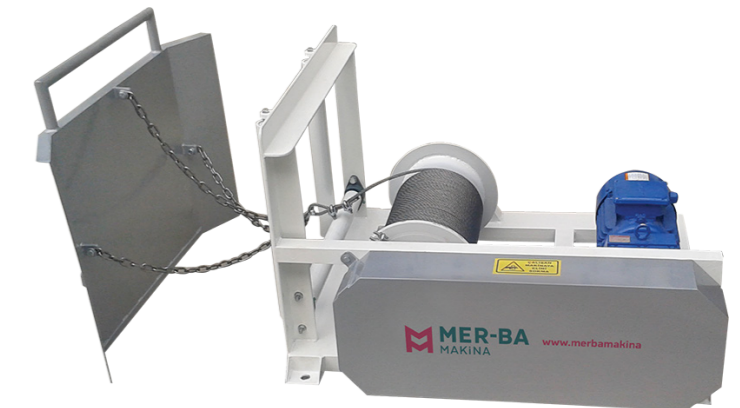

# HELEZONLAR

## SPIRAL HELEZONS

Dökme halde bulunan tüm tarım ürünlerinin kamyonu doldurulması ve boşaltılması, bir yerden başka bir yere nakli için kullanılan makinedir. Dökme ürün üzerine konan makine boru içerisinde bulunan helezon kanatları sayesinde boru boyunca ilerler. Taşınma noktasına gelen ürün helezon boşluğundan dökülür. Seyyar ve sabit olmak üzere modelleri vardır. İstenilen ebatta ve kapasitede yapılması mümkündür.

This is the machine used for the loading and unloading of all agricultural products in bulk to the truck and for transporting them from one place to another. The machine, which is placed on the bulk product, moves along the pipe with the help of the spiral blades in the pipe. The product coming to the transport point is poured from the helix chute. There are models as mobile and fixed. It is possible to adjust it in the desired size and capacity.

## DÜZ HELEZON

### STRAIGHT HEEL

#### M-1095G

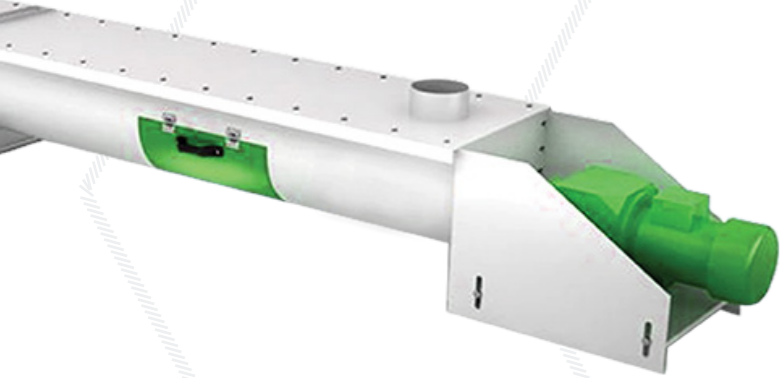

## TÜP HELEZON

### TUBE HEEL

#### MD-1096G



# DOĞAYA SAYGILIYIZ

We respect nature.

# ASPIRASYON GRUBU

Hava Tarar

Hava Kanalı

Santifr j Fanlar

Siklon

S per Siklon

Mono Siklon

Jet Filtre

Blower

# ASPIRATION GROUP

Air Scan

Air Duct

Centrifugal Fans

Cyclone

Super Cyclone

Mono Cyclone

Jet Filter

Blower

# HAVA TARAR

## AIR SCAN

### M-D1082S



Hafif olan maddeler ve ürünler kademeli yolda ilerlerken vakum yardımıyla temizlenir. Bu sayede diğer makinaların kapasitesi arttırılmış olur. Ayrıca hava tarar bir çok Merba ürününe entegre edilebilir.

Light substances and products are exposed to vacuum and thus cleaned as they move along the gradual path. In this way, the capacity of other machines is increased. Moreover, air scans can be integrated into many Merba products.

# SANTİFRÜJ FANLAR

## CENTIFRUGAL FANS

### M-1141A



Neredeyse bütün makinaların ihtiyaç duyduğu hava sirkülasyonunu ortaya çıkarır .Kapasite ihtiyacına göre farklı güçlerde ve boyutlarda üretilebilmektedir.

It creates the air circulation that almost all machines need. It can be produced in different powers and sizes according to the capacity need.

# HAVA KANALI

## AIR DUCT

### M-D1083L

Ürünün içerisindeki hafif olan tozu pisliği vs. güçlü hava emişi yardımıyla aktarma sırasında temizler.

Genelde vibro elek ya da ön elemeden sonra kullanılır.

It cleans the light dust, dirt, etc. in the product during transfer by exposing it to strong air suction.

It is generally used after vibro sieve or pre-screening.



# SİKLON

## CYCLONE

### M-D1077S

Aspiratörlerce emilen toz, pislik vb. Maddeyi depo edip biriktirmeye yarayan ekipmandır. Merkez kaç kuvveti ele alınarak tasarlanmıştır ihtiyaca göre farklı çaplarda üretilebilir.

It is the equipment that is used to store and accumulate the dust, dirt etc. absorbed by the aspirators. It is designed by considering the centrifugal force. It can be produced in different diameters according to the need.





# SÜPER SIKLON

## SUPER CYCLONE

MD-1080S



Üzerine entegre fan sistemi sayesinde aspiratöre ihtiyaç duymadan ürünü vakumlama depolama ve yavaş indirme özelliklerini bir arada sunar.

With its integrated fan system, it provides vacuuming, storing and slow discharging the product without the need for an aspirator.

# MONO SIKLON

## MONO CYCLONE

Tahıl temizleme ünitelerinde hava kanallarından sonra veya filtre veya merkezi toz siklonundan önce kullanılır. Havanın içindeki ağır yabancı maddelerin filtre veya merkezi siklona gelmesini engelleyerek bu makinelerin daha verimli çalışmasını sağlar. Filtrede meydana gelebilecek torba delinmesini ortadan kaldırır.

It is used in grain cleaning units after air ducts or before the filter or central dust cyclone. It prevents heavy foreign substances in the air from coming to the filter or central cyclone, and thus enables these machines to work more efficiently. It eliminates the bag perforation that may occur in the filter.



MD-1084S

# JET FİLTRE

## JET FILTER

MD-1081S

Aspiratör yardımı ile siklon içerisine giren hava silindirik yüzeyde sürekli dönmeye başlar. Bu sırada hava içerisindeki partiküller sürtünme etkisiyle ağırlaşarak bez torbaya çöker. Toz toplama işlemi böylelikle sağlanmış olur. Kapasite ihtiyacına göre farklı güçlerde ve boyutlarda üretilmektedir.

The air entering the cyclone through the aspirator starts to rotate continuously on the cylindrical surface. Meanwhile, the particles in the air become heavier with the effect of friction and settle into the cloth bag. In this way, dust collection is achieved. It can be produced in different powers and sizes according to the capacity requirement.



# BLOWER

## BLOWER

MD-1087S

Üç loblu, düşük devirli ve çift taraflı sıvı yağlamalıdır, Dökme malzemeleri yatay ve dikey olarak alçak basınçla taşır.

It has three lobes, low speed and double sided oil lubrication. Conveys bulk materials horizontally and vertically at low pressure.



*HIGH QUALITY*

*YÜKSEK KALİTE*



# DEPOLAMA GRUBU

Makina Entegre Bunkerler

Silo

# STORAGE GROUP

Machine Integrated Hoppers

Silo

# MAKİNA ENTEĞRE BUNKERLER

## MACHINE INTEGRATED HOPPERS

**M-D1130B**

# SILO SILO

**M-D1121S**

Temiz veya kirlı ürün için bekletme siloları istenilen ölçü ve malzemelerde yapılmaktadır.

Holding silos for clean or dirty products are made in required sizes and materials.

Besleme bunkerı deęişik tip ve özellikler taşımaktadır. Asıl amacı sürekli gelen malzemeyi kontrol ederek, dięer makinayı düzenli beslemektir. Bu sayede makine beslemesi kontrol altına alınmış olur. Tahrik sistemi bakım gerektirmeyen uzun ömürlü bir sisteme sahiptir. İki adet vibratör ile tahrik edilir, gerekirse ayar yapılmaktadır.

Feeding hopper has different types and features. Its main purpose is to feed the other machine regularly by controlling the incoming material continuously. In this way, the machine feed is controlled. The drive system has a maintenance-free, long-life system It is driven by two vibrators, adjustment is made if necessary.



# PAKETLEME GRUBU

Mekanik Kantar

Mekanik Kantar Takımı

Elektronik Kantar

Randıman Kantarı

# PACKAGING GROUP

Mechanical Packing

Mechanical Bagging Unit

Electronical Packing

Extraction Rate Scale

# MEKANİK KANTAR

## MECHANICAL PACKING

### M-D1101K

Çerçevesiz montaj ile sevkiyatı yapılan kantar, elinizde bulunan bunker veya silonuza kolaylıkla montajlama kolaylığı sağlamaktadır. 10 ile 50 kg arasında tartım yapan tamamıyla mekanik ve uygun maliyetli olmasıyla tercih edilen makinedir. Hata oranı 100 gr +/- olmakla beraber elektriğe ihtiyaç duymaması ile kullanımı ergonomik ve basittir.

The weighbridge, which is shipped with framed assembly, provides ease of assembly to your bunker or silo. This machine, which is preferred because it is completely mechanical and cost effective, weighs between 10 and 50 kg. Much as the error rate is 100 gr +/-, it is ergonomic and simple to use as it does not need electricity.

# MEKANİK PAKETLEME TAKIMI

## MECHANICAL PACKING UNIT M-D1106K

10 ila 50 kg arasında tartım yapan tamamıyla mekanik ve uygun maliyetli olmasıyla tercih edilen makinedir. Genellikle takımda elevatör bunker ve paketleme olarak imal edilmektedir. Alt sehpası tekerlekli olarak imal edilip, 380W Priz ile çalıştırılması ile Seri paketlemelerde kolaylık sağlamaktadır. Hata oranı 100 gr +/- olmakla beraber kullanımı ergonomik ve basittir.

This machine, which is preferred because it is completely mechanical and cost effective, weighs between 10 and 50 kg. It is generally produced as an unit of elevator bunkers and packaging. It can easily make serial packaging with its lower stand manufactured with wheels and operated with 380W socket. Much as the error rate is 100 gr +/-, it is ergonomic and simple to use.

# ELEKTRONİK KANTAR

## ELECTRONICAL PACKING

### M-D1107K

İki adet tartım ünitesi olduğu için daha yüksek kapasitede çalışır. Tamamen PLC kontrollüdür ve yüksek hassasiyette çalışmaktadır. Üzerindeki kontrol ünitesinden torba adedi, toplam paketlenen ürün miktarı gibi bilgilerin yanı sıra makinede oluşabilecek hatalar görülebilir. 10-25 kg ve 25- 50 kg aralıklarında çalışabilmektedir. Paketleme makineleri çuval bandı, dikiş makinesi ve sarsağıyla beraber sunulmaktadır. 75 gr. hassasiyetle saatte 20/sa ton un ve 15 ton/sa kepek paketlenmektedir.

It works at higher capacity as it has two weighing units. It is completely PLC controlled and works with high precision. Information such as the number of bags, the total amount of packaged products and errors that may occur in the machine can be seen from the control unit on it. It can work in the range of 10-25 kg and 25-50 kg. Packing machines are offered with sack band, sewing machine and vibratory. 20 tons of flour and 15 tons of bran per hour can be packed with 75 gr precision.

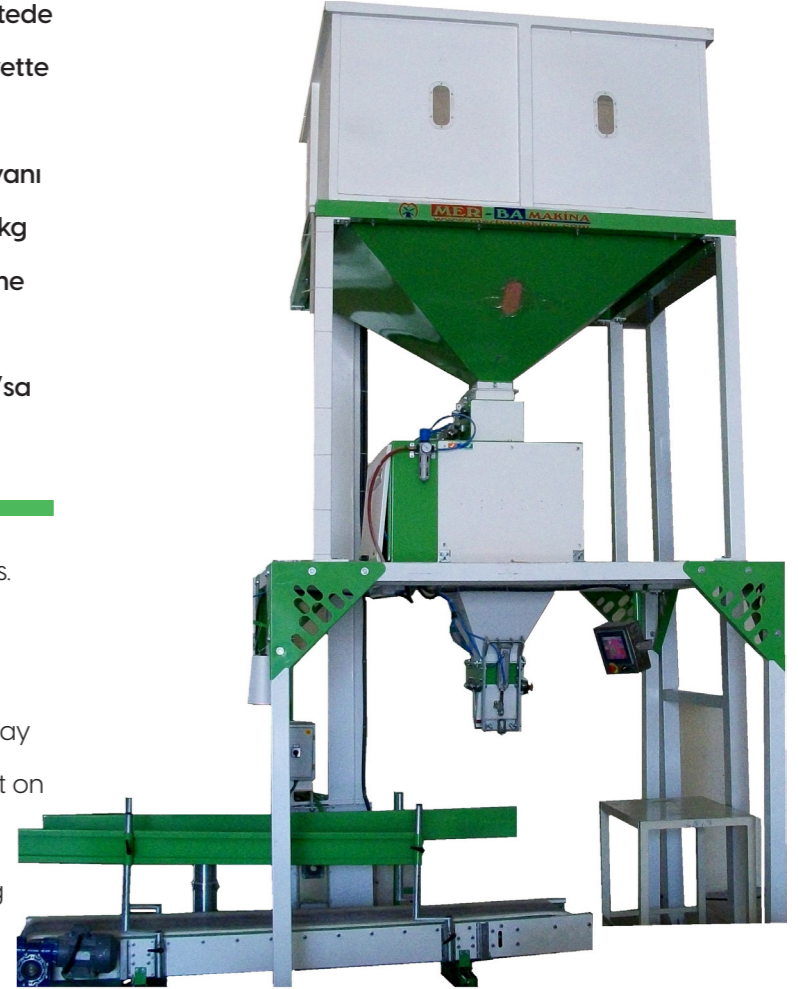
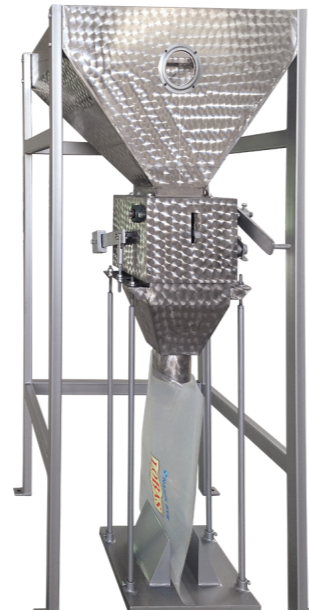

# RANDIMAN KANTARI

## M-D1108K

Randıman Kantarı sistemleri, buğday, un, kepek vb. ürünlerin üretim esnasında, üretimin kesintiye uğratılmadan tartılmasında kullanılan sistemlerdir.

Fabrikalarda kapasite ve randıman değerlerinin sürekli olarak kontrol altında tutulmasını sağlar. İstendiğinde üretimle ilgili bütün bilgilere kolayca ulaşılabilir.

- Giren buğdayın debisi ve buna göre çıkan bütün ürünlerin oransal (%) olarak değerleri ekranda izlenebilir.
- Bütün veriler kg/saat, ton/gün veya oransal (%) olarak okunabilir.
- Windows altında çalışan bütün programlarda çalışabilir.
- Sisteme çok sayıda (28'e kadar) randıman kantarı bağlanabilir.
- İnternet erişiminin sağlandığı her yerden sisteme direkt ulaşip fabrikanın durumu ile ilgili bilgiler takip edilebilir
- Anlık, saatlik, vardiyalık, haftalık ve aylık üretim raporları alınabilir.



# EXTRACTION RATE SCALE

Extraction Rate Scale are systems used in order to weigh wheat, flour, bran, etc. products during production without interruption. It ensures that the capacity and yield values of the factories are constantly kept under control. All information about production can be easily monitored when requested.

- The flow rate of the incoming wheat and the proportional (%) values of all output products can be viewed on the screen.
- All data can be read as kg/hour, ton/day or proportional (%).
- It can run in all programs running under Windows.
- Multiple (up to 28) yield scales can be connected to the system.
- The system can be accessed directly from anywhere via internet access and information about the status of the factory can be monitored.
- Instant, hourly, shift, weekly and monthly production reports can be created.



# YEDEK PARÇALAR

Zincir Dişli Grubu

Sekman

Rulman veya Bilya Grubu

Kayış ve Konveyör Bantlar

Özel İmalat Kavlatma Taşları

Özel İmalat Elevatör Kovaları

Özel İmalat Sac, Profil, Delikli Elek Saclar

Elek Fırça ve Topları

Özel İmalat Helezon Yaprakları

Motor, Redüktör Grubu

Klape Çeşitleri

Havalandırma ve Akış Boru Ek ve Ekipmanları

Elektrik Bağlantı ve Otomasyon Ekipmanları

# SPARE PARTS

Chain Gear Group

Segment

Bearing and bBall Assembly

Belt and Conveyor Bands

Custom Made Roasting Stones

Custom Made Elevator Buckets

Custom Made Sheet, Metal, Perforated Sieve Sheets

Sieve Brush and Balls

Custom Made Spiral Leaves

Motor, Reducer Group

Types of Vaives

Ventilation and Flow Pipes and Equipment

Electrical Connection and Automation Equipment





**Helezon**  
Spiral



**Elevatör Kovası**  
Elevator Buckets



**Elek Fırçası**  
Sieve Brush



**Motorlar**  
Motors



**Elevatör Kayışları**  
Elevator Belts



**Bant Kayışlar**  
PVC Belt



**Delikli Saclar**  
Perforated  
Sieve Sheets



**Konveyör Bantlar**  
Conveyor Bands



**Rulman**  
Bearing and Ball  
Assembly



**Kayışlar**  
Belts



**Yataklı Rulman**  
Segment

İNSANA VE  
TEKNOLOJİYE  
ÖNEM VERİYORUZ

WE VALUE HUMAN  
AND TECHNOLOGY

- 1: INPUT ELEVATOR
- 2: VIBRO SEPERATOR
- 3: AIR CHANNEL
- 4: FAN
- 5: JET FILTER
- 6: ELEVATOR
- 7: TRIEURS
- 8: ELEVATOR
- 9: BIN FOR DESTONER

- 10: DESTONER
- 11: ELEVATOR
- 12: BIN FOR GRAVITY SEPERATOR
- 13: GRAVITY SEPERATOR
- 14: CYCLONE
- 15: ELEVATOR
- 16: LIQUIT MEDICATE
- 17: ELEVATOR
- 18: ELECTRONIC PACKING GROUP

## 2 - 3 TONS PER HOUR SEEDS SIEVING PLANT

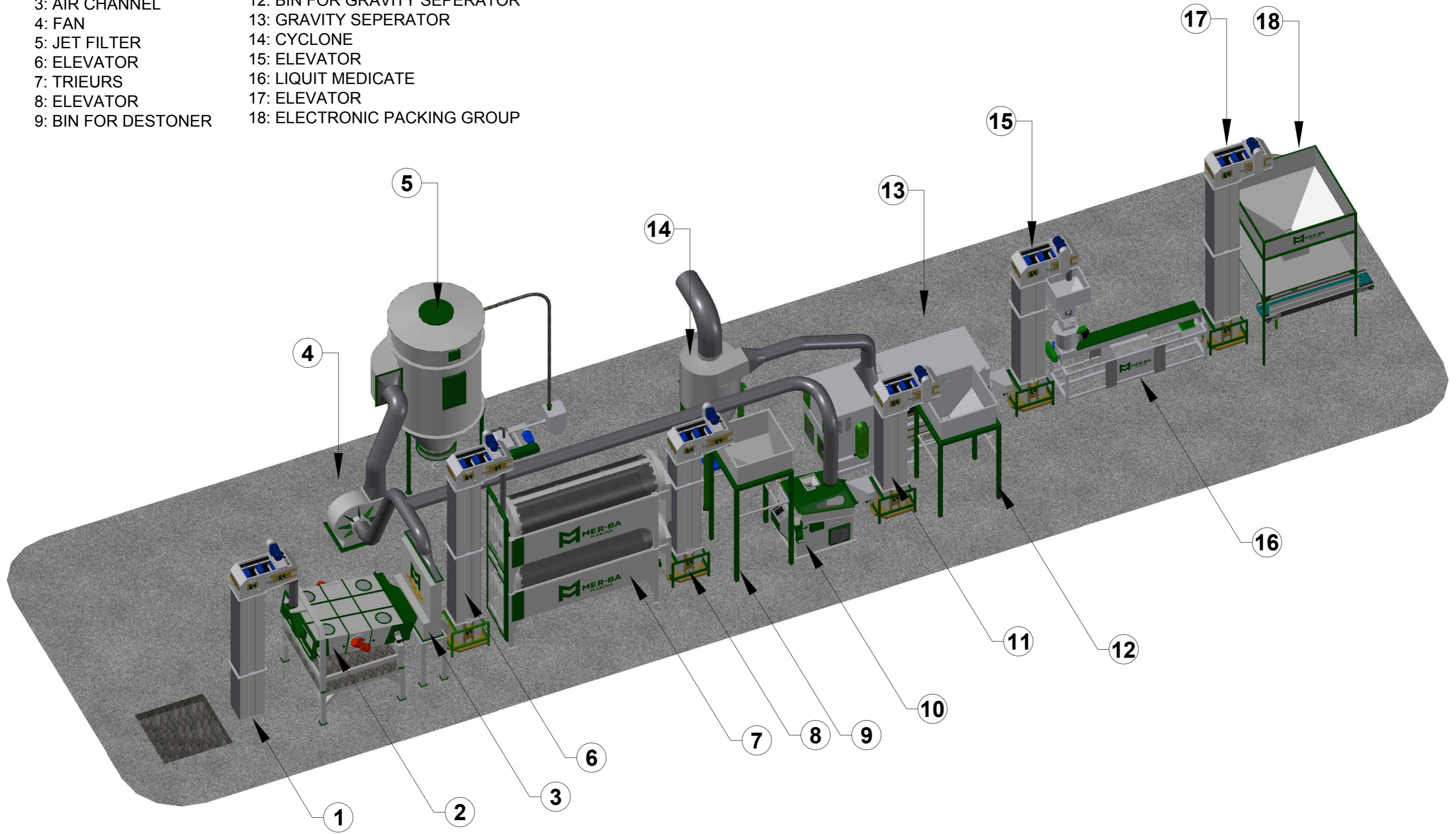

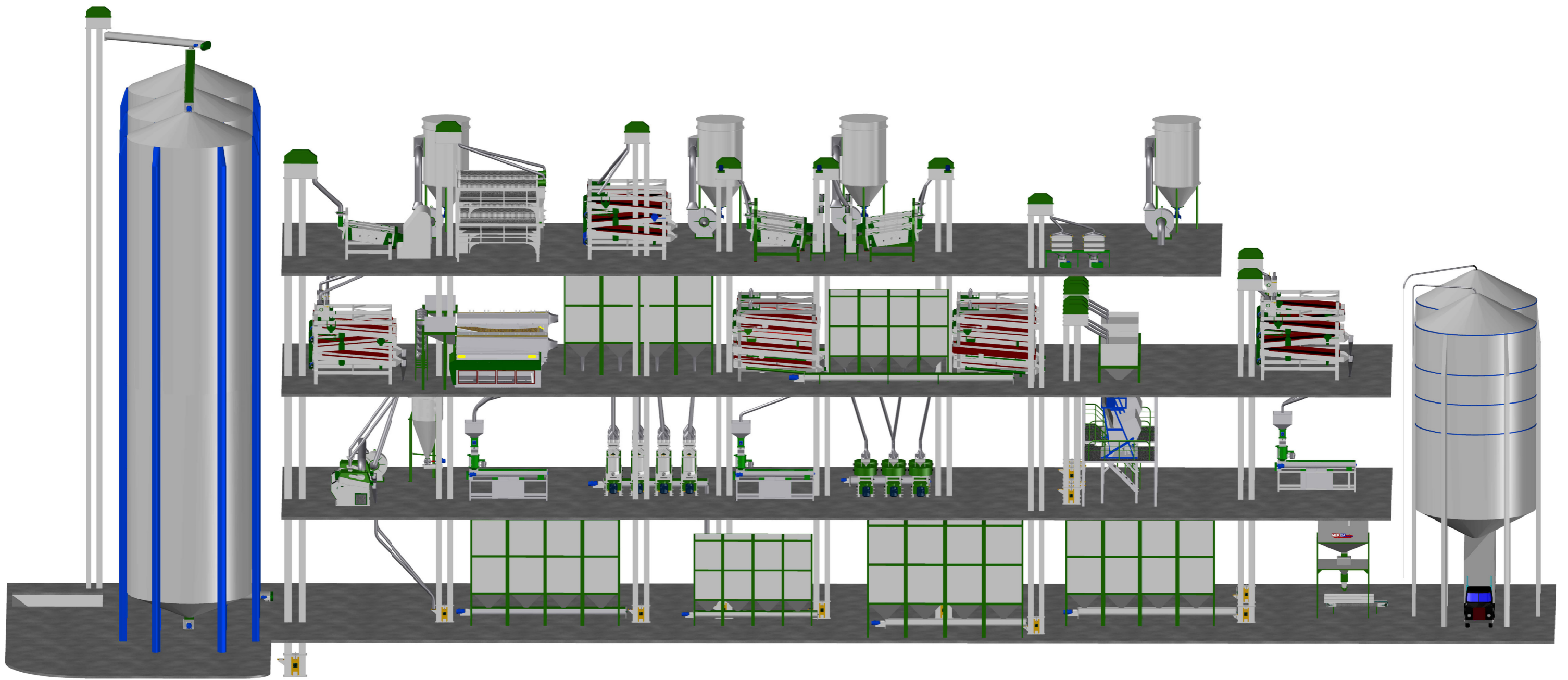

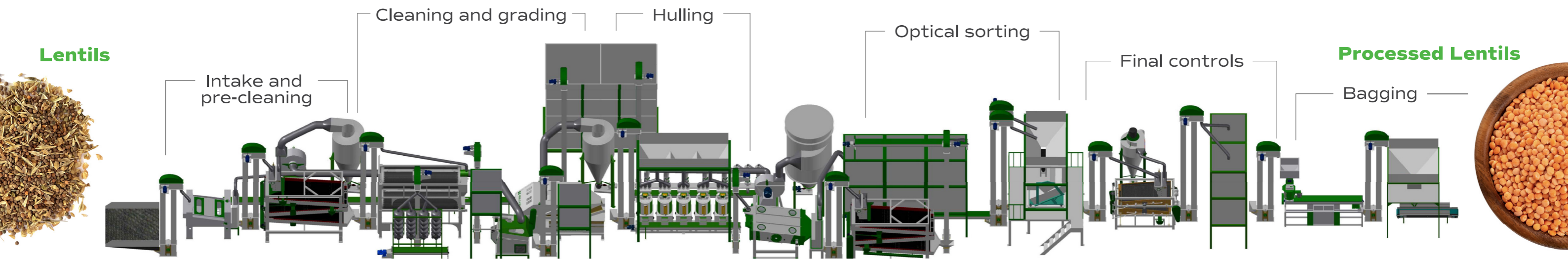

# *The Story of* LENTILS

## ***Neden MER-BA?***

MER-BA, sahip olduđu teknolojik alt yapısı, 40 yılı aşkın süregelen tecrübesi ve konusunda uzman kadrosu ile sektörde farkını hissettirmiştir.

MER-BA, bakliyat, kırmızı mercimek, baharat, bulgur, çeltik; eleme, temizleme ve paketleme sistemleri konusunda uzmanlaşmış bir kuruluştur.

MER-BA geliştirdiđi ekonomik çözümler ile üst kalite seviyesindeki makinaları en uygun fiyatlarla sunmaktadır. Enerji tasarrufu sağlayan makinalarla müşterilerinin maliyetlerini düşürmeyi amaçlar. Geniş yedek parça stođu, güçlü ve hızlı servis ađıyla müşteri memnuniyetini önemser. Kalite, MER-BA'nın vazgeçilmezidir. Mükemmeliyetçilik ve müşteri memnuniyetine odaklılık MER-BA'nın başarısındaki en önemli faktörlerdir.

## ***Why MER-BA?***

MER-BA has shown its difference in the sector thanks to its technological infrastructure, more than 40 years of experience and expert staff.

A company specializing in pulses, red lentils, spices, bulgur, paddy and also sieving, cleaning and packaging systems. Offers high-end machines at the most affordable prices with the economical solutions it has developed.

Aims to reduce the costs of its customers with energy-saving machines.

Cares about customer satisfaction with its wide spare parts stock, active and fast service network. Quality is indispensable for MER-BA. Perfectionism and focus on customer satisfaction are the key factors in the success of MER-BA.